

INOX | Comptoirs

COMPTOIRS RÉFRIGÉRÉS ▶ GN1/1 (700 PROF.) ▶ MOTEUR À DISTANCE

QN 2200SG

▶ CONGÉLATEURS



DÉTAILS



Les articles peuvent être fournis avec des pieds réglables ou une roulette verrouillable



Clayettes réglables GN1/1: 4 (N° 2 pour chaque porte)



Bord incurvé pour un nettoyage facile



Valve d'expansion/Solénoïde set (à commander séparément)



Évaporateur traité anti-corrosion



CARACTÉRISTIQUES GÉNÉRALES

Comptoir congélateur GN1/1 (MOTEUR À DISTANCE)	•
Extérieur et intérieur en acier inoxydable	•
Refroidissement ventilé	•
Dégivrage automatique avec chauffage électrique	•
Agent moussant : Cyclopentane (70 mm par côté)	•
Thermostat numérique	•
Anti-condensation "disjoncteur thermique" sur le cadre du corps (système de tuyau chaud)	•
Porte: à fermeture automatique et porte réversible montée de série	•
Joint d'étanchéité amovible	•
Évaporateur traité anti-corrosion	•
Clayettes réglables GN1/1: 4 (N° 2 pour chaque porte)	•
Pieds réglables S/S N° 4 - (Roulettes verrouillable en option)	•
Valve d'expansion/Solénoïde set (à commander séparément): pour gaz en R452A ou R404a	•
Hauteur du dossier (100 mm)	•
Classe énergétique: -	•

SPÉCIFICATIONS TECHNIQUES

Capacité	210 L
Température	-22° - -18°C
Consommation	N/A kWh/24h
Puissance nominale	440 W
Niveau de bruit	N/A
Poids net	90 Kg
Poids brut	122 Kg
Dimensions extérieures (LxPxH mm)	1380x700x950
Dimensions internes (LxPxH mm)	805x560x605
Dimensions de l'emballage (LxPxH mm)	1410x730x1075
Quantités de chargement 20'/40'/40'HQ	24/48/48

CERTIFICATIONS

CE RoHS

DIMENSIONS DU PRODUIT

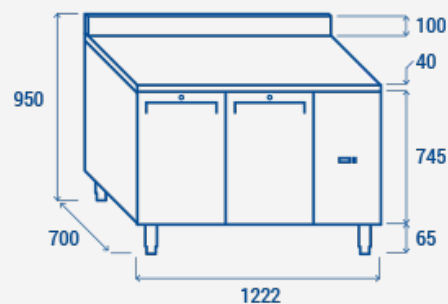

COOL HEAD EUROPE

We make the world a cooler place



www.coolheadeurope.com